

# 車載用アンテナ

260MHz帯

● 車載用アンテナ

固定局用アンテナ

MCA用アンテナ

特殊アンテナ

車載用アンテナ

通信機器

型番index

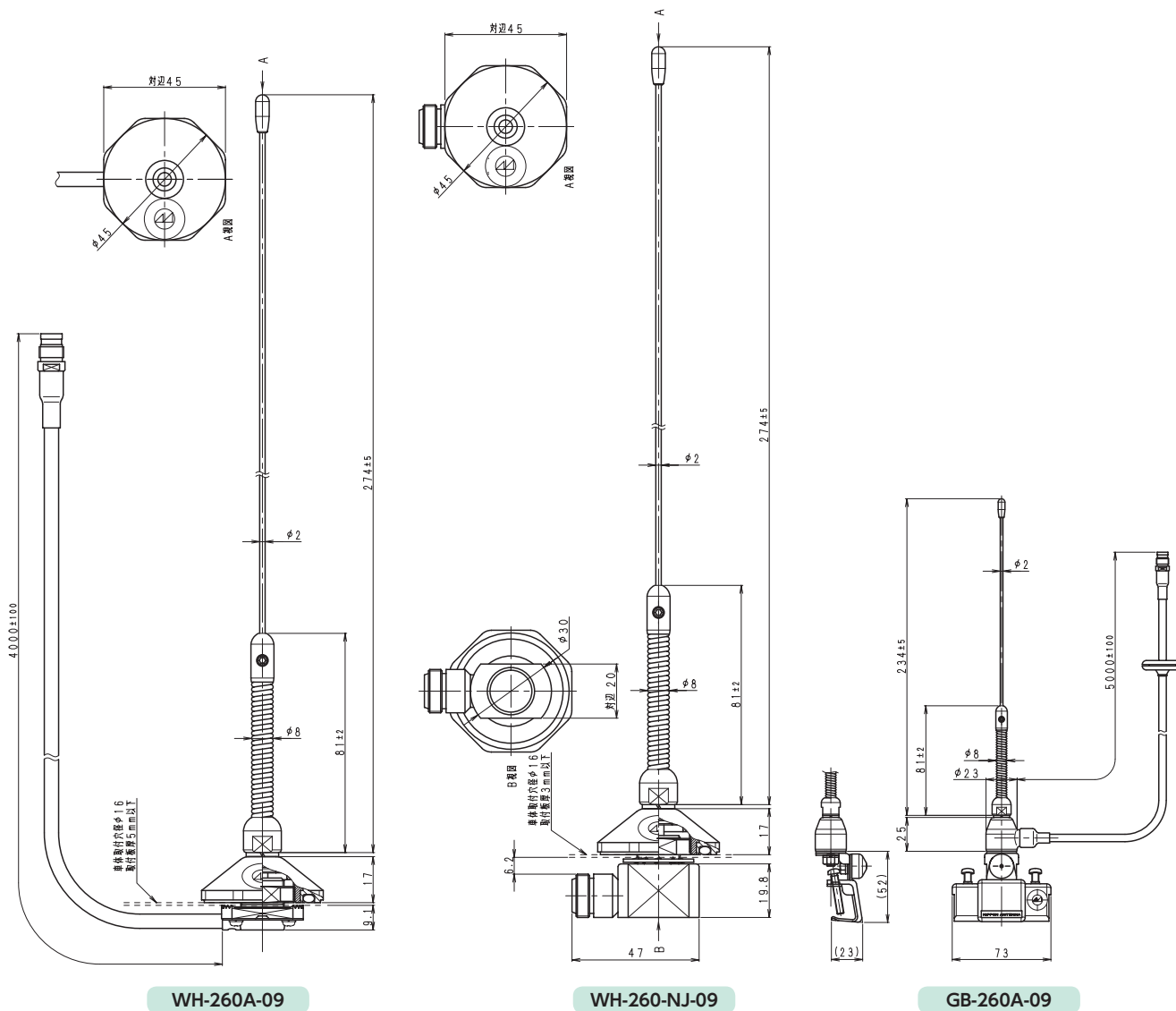

名称	型名	使用周波数 (MHz)	インピーダンス (Ω)	VSWR (以下)	絶対利得 (dB)	質量 (kg)	備考
容量a接地型 λ/4ホイップアンテナ	WH-260( )-09	260~275MHz	50	1.5	2.15	0.4~0.6	取付穴径φ16mm 直付け式 3D-2V 4m or 5D-2V 4m
	WH-260-NJ-09					0.2	取付穴径φ16mm L型接栓
	WH-260-BJ-09					0.2	取付穴径φ16mm L型接栓
	GB-260( )-09			2.0		0.45~0.6	ガーター取付 3D-2V 5m or 5D-2V 5m

( )内:Aタイプ 3D2V Bタイプ 5D2V

※製品改良のため、仕様、外観の一部を予告なく変更することがあります。  
 ※概略図の単位は全てmm表記です。

固定局用アンテナ

MCA用アンテナ

特殊アンテナ

車載用アンテナ

通信機器

型番index



HMG-260A-09



HGW-260NRS-09



MG-260A-09

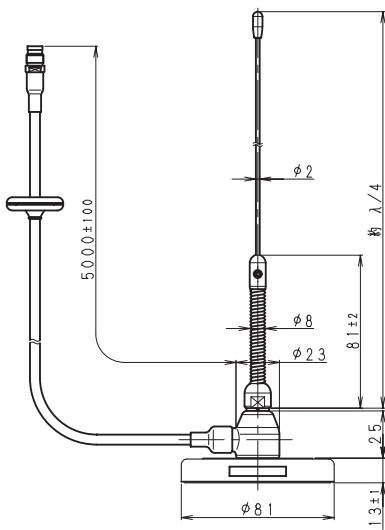

MG-260A-09

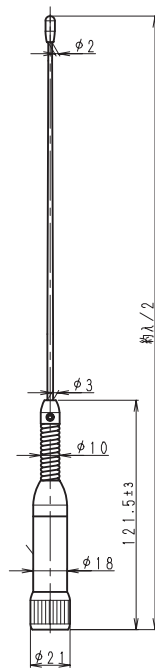

HGW-260NRS-09

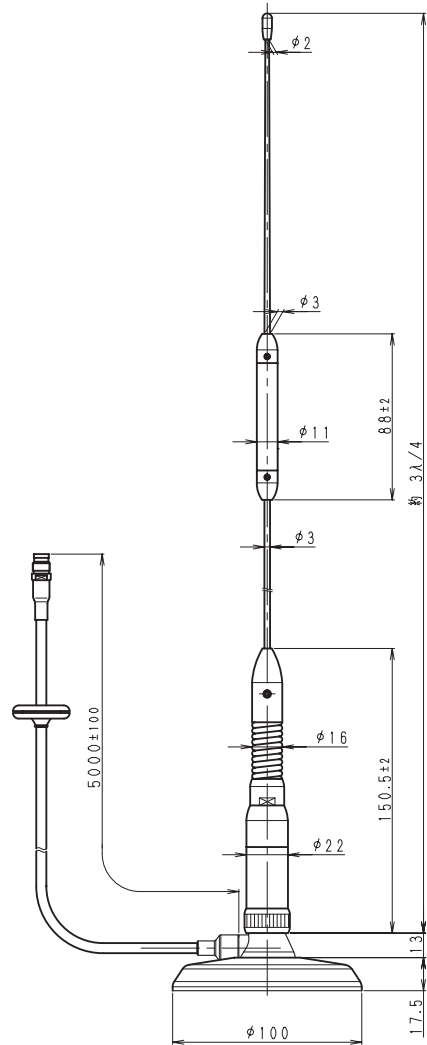

HMG-260A-09

名称	型名	使用周波数 (MHz)	インピーダンス(Ω)	VSWR (以下)	絶対利得 (dB)	質量 (kg)	備考
容量接地型λ/4ホイップアンテナ	MG-260( )-09	260~275MHz	50	1.5	2.15	0.6~0.8	マグネット式取付 3D-2V 5m or 5D-2V 5m
容量接地型3λ/4ホイップアンテナ	HMG-260( )-09			F=260~266MHz 1.5 F=266~275MHz 1.7	4.15	0.8~1.0	
ホイップアンテナ	WHT-260-4-09			2.0	2.15	0.7	2D-XV 6m
λ/2ノンラジアル型ホイップアンテナ	HGW-260NRS-09	262~275MHz		1.7	2.15	0.2	ノンラジアル型
λ/2短縮型ホイップアンテナ	WH-260NRS(HE)-EL	送信周波数:264~266 受信周波数:273~275	50	送信周波数にて1.5以下 受信周波数にて2.0以下	2.15	0.2	ノンラジアル型

( )内:Aタイプ 3D2V Bタイプ 5D2V