

アンテナ取付金具 他

ANTENNA MOUNTING HARDWARE SYSTEM

アンテナマスト・アンテナベース・側面金具対応表

UHF・FMアンテナ用

■ 40A用(φ48.6mm)

アンテナマスト+アンテナベースの組合せ

型名	備考1	備考2	備考3	マスト長	掲載ページ
5025G (M)		■	側面式(上部用)マスト、アンテナベース用マスト	約3.1m(ツバ上:約2.5m)	94
5025GS (M)	●	□	側面式(上部用)マスト、アンテナベース用マスト	約3.1m(ツバ上:約2.5m)	96
5025G (M)		■	側面式(上部用)マスト、アンテナベース用マスト	約3.1m(ツバ上:約2.5m)	94
5030G (M)		■	側面式(上部用)マスト、アンテナベース用マスト	約3.6m(ツバ上:約3m)	96
5030GS (M)	●	□	側面式(上部用)マスト、アンテナベース用マスト	約3.6m(ツバ上:約3m)	96
5030G (M)		■	側面式(上部用)マスト、アンテナベース用マスト	約3.6m(ツバ上:約3m)	94
P40A50K (M)		■	側面式マスト、アンテナベース用マスト	約5.6m(ツバ上:約5m)	95
P40A55K (M)			側面式マスト、アンテナベース用マスト	約5.5m	
P40A36G (M)			側面式マスト、アンテナベース用マスト	約3.6m	
P40A40G (M)			側面式マスト、アンテナベース用マスト	約4m	
P40A40 (M)			側面式マスト、アンテナベース用マスト	約4m	96
P40A40S (M)	●		側面式マスト、アンテナベース用マスト	約4m	
P40A36S (M)	●		側面式マスト、アンテナベース用マスト	約3.6m	
5036K (M)			側面式マスト、アンテナベース用マスト	約3.6m	
5036K (M)			側面式マスト、アンテナベース用マスト	約3.6m	94

自立型(マスト付ベース)

型名	備考1	備考2	備考3	ベース角寸法(mm)	掲載ページ
B440A12K (M)			自立型	1200(H)×400(W)×400(D)	97

アンテナマスト+側面取付金具の組合せ

型名	備考1	備考2	備考3	マスト長	掲載ページ
P40A55K (M)			側面式マスト、アンテナベース用マスト	約5.5m	95
P40A36G (M)			側面式マスト、アンテナベース用マスト	約3.6m	
P40A40G (M)			側面式マスト、アンテナベース用マスト	約4m	
P40A40 (M)			側面式マスト、アンテナベース用マスト	約4m	
P40A40S (M)	●		側面式マスト、アンテナベース用マスト	約4m	96
P40A36S (M)	●		側面式マスト、アンテナベース用マスト	約3.6m	
5036K (M)			側面式マスト、アンテナベース用マスト	約3.6m	94
5036K (M)			側面式マスト、アンテナベース用マスト	約3.6m	

■ 50A用(φ60.5mm)

アンテナマスト+アンテナベースの組合せ

型名	備考1	備考2	備考3	マスト長	掲載ページ
PT50A25G (M)			アンテナベース用マスト	約3.1m(ツバ上:約2.5m)	95
PT50A30G (M)			アンテナベース用マスト	約3.6m(ツバ上:約3m)	
PT50A30S (M)			アンテナベース用マスト	約3.6m(ツバ上:約3m)	96
P50A40 (M)			側面式マスト、アンテナベース用マスト	約4m	95
6025G (M)		▲	側面式(下部用)マスト、アンテナベース用マスト	約2.5m	94
6025GS (M)	●	▲	側面式(下部用)マスト、アンテナベース用マスト	約2.5m	96
6025G (M)		▲	側面式(下部用)マスト、アンテナベース用マスト	約2.5m	94

アンテナマスト+側面取付金具の組合せ

型名	備考1	備考2	備考3	マスト長	掲載ページ
P50A40 (M)			側面式マスト、アンテナベース用マスト	約4m	95
6025G (M)		▲	側面式(下部用)マスト、アンテナベース用マスト	約2.5m	94
6025GS (M)	●	▲	側面式(下部用)マスト、アンテナベース用マスト	約2.5m	96
6025G (M)		▲	側面式(下部用)マスト、アンテナベース用マスト	約2.5m	94

自立型(マスト付ベース)

型名	備考1	備考2	備考3	ベース角寸法(mm)	掲載ページ
B450A12K (M)			自立型	1200(H)×400(W)×400(D)	97

受信アンテナ取付参考図

(壁面設置型)

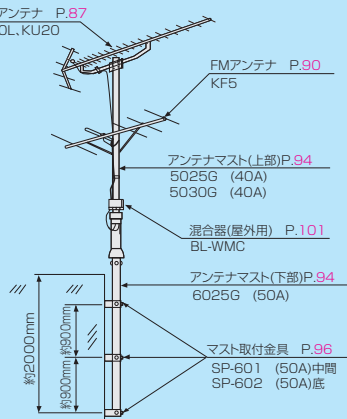

(自立型)

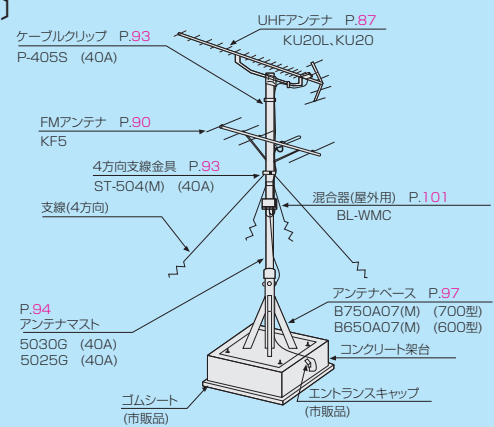

注) 備考1の●印のものは、ステンレス製です。
 注) 備考2の■印のものを▲に継ぎ足すことで、マスト長を長くすることができます。
 注) 備考2の□印のものを△に継ぎ足すことで、マスト長を長くすることができます。(ステンレス製)

+

型名	備考1	備考2	備考3	ベース角寸法(mm)	掲載ページ
B750A07 (M)			アンテナベース	700×700	97
B750A07S (M)	●		アンテナベース		
B650A07 (M)			アンテナベース	600×600	
B650A07S (M)	●		アンテナベース		
B450A07 (N)			アンテナベース	400×400	
B450A07S (M)	●		アンテナベース		

● アンテナベース・自立型に対応するアンテナベース固定金具は
 B750A07(M)とB750A07Sには、ANKカナグ(M)
 B450A07(M)とB450A07SとB440A12K(M)には、ANKカナグA(M)
 それぞれANKボルト(M)が4本必要です。(別売) 掲載ページ P97

+

型名	備考1	備考2	備考3	掲載ページ
SP-501			マスト側面(中間用)取付金具	96
SP-502			マスト側面(下部用)取付金具	
P-101 (M)			マスト側面(中間用)取付金具	
P-102 (M)			マスト側面(下部用)取付金具	
SP-501S	●		マスト側面(中間用)取付金具	96
SP-502S	●		マスト側面(下部用)取付金具	

+

型名	備考1	備考2	備考3	ベース角寸法(mm)	掲載ページ
B765A07 (M)			アンテナベース	700×700	97
B765A07S (M)	●		アンテナベース		

● アンテナベース・自立型に対応するアンテナベース固定金具は
 B765A07(M)とB765A07Sには、ANKカナグ(M)
 B450A12K(M)には、ANKカナグA(M)
 それぞれANKボルト(M)が4本必要です。(別売) 掲載ページ P97

+

型名	備考1	備考2	備考3	掲載ページ
SP-601			マスト側面(中間用)取付金具	96
SP-602			マスト側面(下部用)取付金具	
P-201 (M)			マスト側面(中間用)取付金具	
P-202 (M)			マスト側面(下部用)取付金具	
SP-601S	●		マスト側面(中間用)取付金具	96
SP-602S	●		マスト側面(下部用)取付金具	

アンテナ取付金具 他

ANTENNA MOUNTING HARDWARE SYSTEM

パーツアクセサリ

■ ケーブルクリップ

摘要	型名	標準価格(税別)	備考	材質	商品コード
	P-405S	580	40A用 同軸ケーブルマスト止め金具	(ステンレス)	2018897
	P-406S		50A用 同軸ケーブルマスト止め金具		2018898

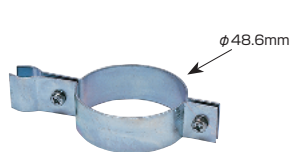

P-405S

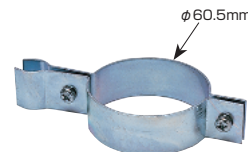

P-406S

■ ステー金具 (支線金具)

- 支線止め穴の大きさが18mmとなっており、シンプルな挿入が可能です。
- ステンレスボルトを使用していますので、耐食性に優れています。

摘要	型名	標準価格(税別)	備考	質量(kg)	表面処理	商品コード
	ST-504(M)	4,400	SS400(40A用) 4方支持	0.8	溶融亜鉛メッキ	2018806
	ST-604(M)	6,650	SS400(50A用) 4方支持			2018808

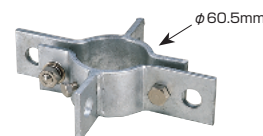

ST-604(M)

■ アンテナ固定金具

摘要	型名	標準価格(税別)	備考	表面処理	商品コード
	PC-12(小)	3,600	アンテナ(家庭用アンテナ及びUHF共聴用アンテナ)をマストに取付ける金具	溶融亜鉛メッキ	2016715
	PC-12(大)	4,300	アンテナ(FM共聴)をマストに取付ける金具		2016714

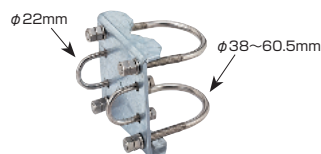

PC-12(小)

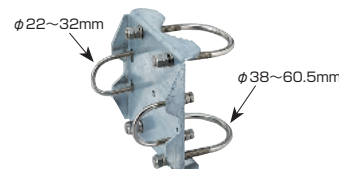

PC-12(大)

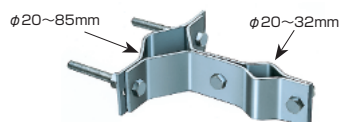

A1-HD 1

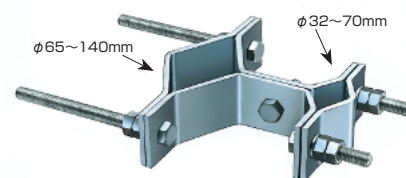

B-3 2

■ アンテナ取付金具

摘要	型名	標準価格(税別)	適合アンテナ径(mm)	適合マスト径(mm)	表面処理	商品コード
A型	A1-HD	オープン	20~32	20~85	溶融亜鉛メッキ	2180080
B型	B-3		32~70	65~140		2058010

※2個セットでの販売になります。

■ マストキャップ

摘要	型名	標準価格(税別)	キャップ寸法(mm)	材質	商品コード
	(SUS)キャップ 40A用	オープン	φ48.6-H24-t0.6	ステンレス	購入品
	(SUS)キャップ 50A用		φ60.5-H24-t0.6		購入品

注) 購入品: WBS手配

※マスト形状により、ぴったりはまらない場合があります。

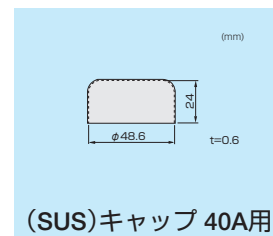

(SUS)キャップ 40A用

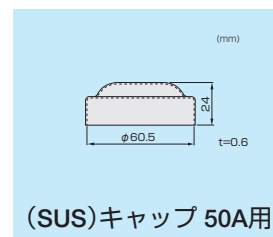

(SUS)キャップ 50A用

システム例

アンテナ

アンテナ取付金具他

Aマラジオシステム機器

混合分波器・コンパクター

前置増幅器

ブースター

分岐・分配器

屋内用

直列ユニット

アクティブレヘルセクター

地上デジタル用ヘッドアンテナ

CATV用ヘッドアンテナ

屋外用増幅器・パワードアンプ

電源供給器・電源挿入器

屋外用分岐・分配器

保安器・ブレーカー

システム機器

電界強度測定器

パーツ・金具

自作送受信機

アンテナ取付金具 他

ANTENNA MOUNTING HARDWARE SYSTEM

アンテナマスト

注) 運送費は製品価格に含まれません、別途がかかります。
注) 離島への発送が出来ない場合があります。必要な場合はご確認ください。

(寸法単位 : mm)

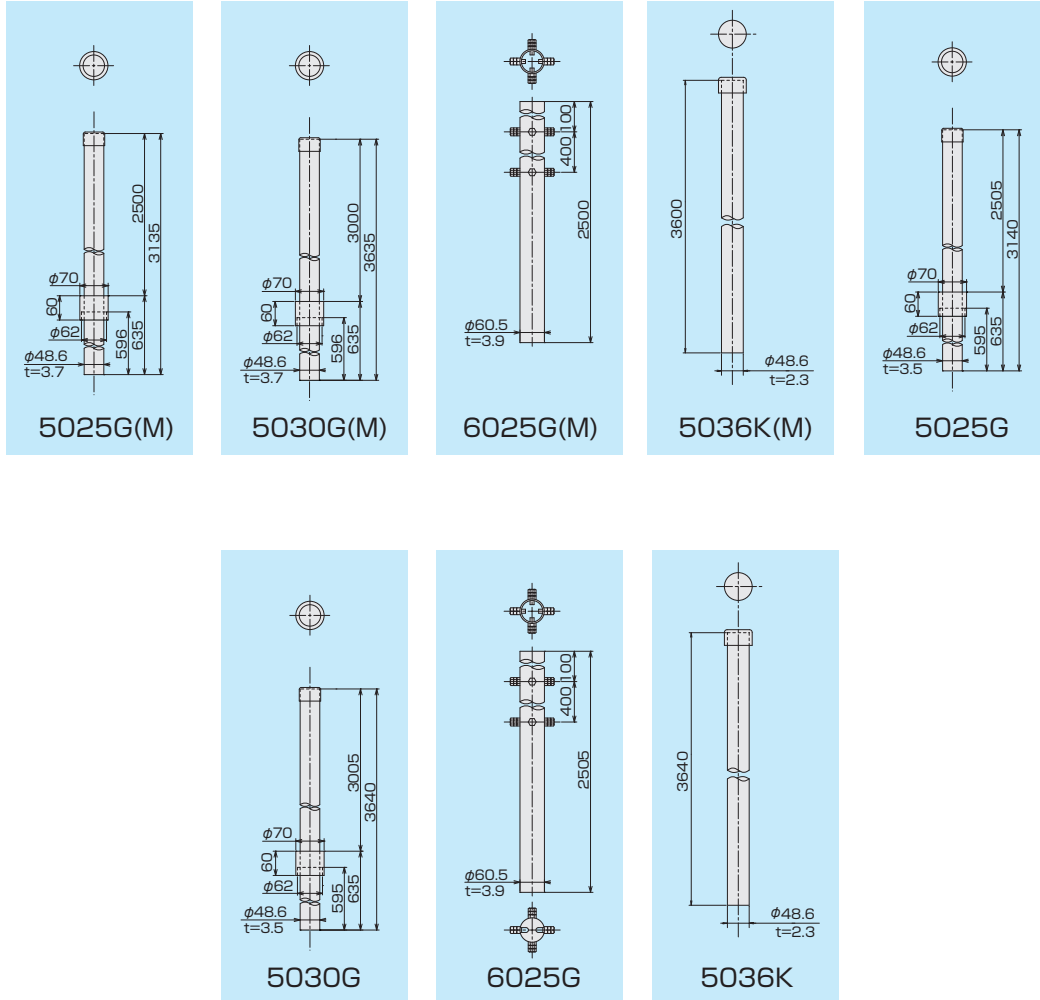

摘要	型名	標準価格(税別)	材質	寸法	備考	質量(kg)	表面処理	商品コード
受	5025G(M)	35,200	STPG370	(40A)L=3.135m t=3.7mm ツバ上2.5m	側面式(上部用)マスト	14.1	溶融亜鉛 メッキ	2018884
受	5030G(M)	37,600		(40A)L=3.635m t=3.7mm ツバ上3m		16.2		2018888
受	6025G(M)	41,000		(50A)L=2.5m t=3.9mm 押しボルト付	側面式(下部用)マスト	14.3		2018887
受	5036K(M)	25,000	STK400	(40A)L=3.6m t=2.3mm	側面式マスト	9.9		2018886
	5025G	35,200	STPG370	(40A) L=3.14m t=3.5mm ツバ上2.5m	側面式(上部用)マスト	13.4		2018822
	5030G	38,000		(40A) L=3.64m t=3.5mm ツバ上3.0m		15.4		2018823
	6025G	40,800		(50A) L=2.5m t=3.9mm 押しボルト付	側面式(下部用)マスト	13.3		2018824
	5036K	25,200	STK400	(40A) L=3.64m t=2.3mm	側面式マスト	9.6		2018825

マスト寸法表

呼び径(A)	外径(φmm)	呼び径(A)	外径(φmm)	呼び径(A)	外径(φmm)	呼び径(A)	外径(φmm)
6	10.5	32	42.7	100	114.3	350	355.6
8	13.8	40	48.6	125	139.8	400	406.4
10	17.3	50	60.5	150	165.2	450	457.2
15	21.7	65	76.3	200	216.3	500	508.0
20	27.2	80	89.1	250	267.4		
25	34.0	90	101.6	300	318.5		

アンテナ取付金具 他

ANTENNA MOUNTING HARDWARE SYSTEM

アンテナマスト

注) 運送費は製品価格に含まれません、別途かかります。
注) 離島への発送が出来ない場合があります。必要な場合はご確認ください。

(寸法単位 : mm)

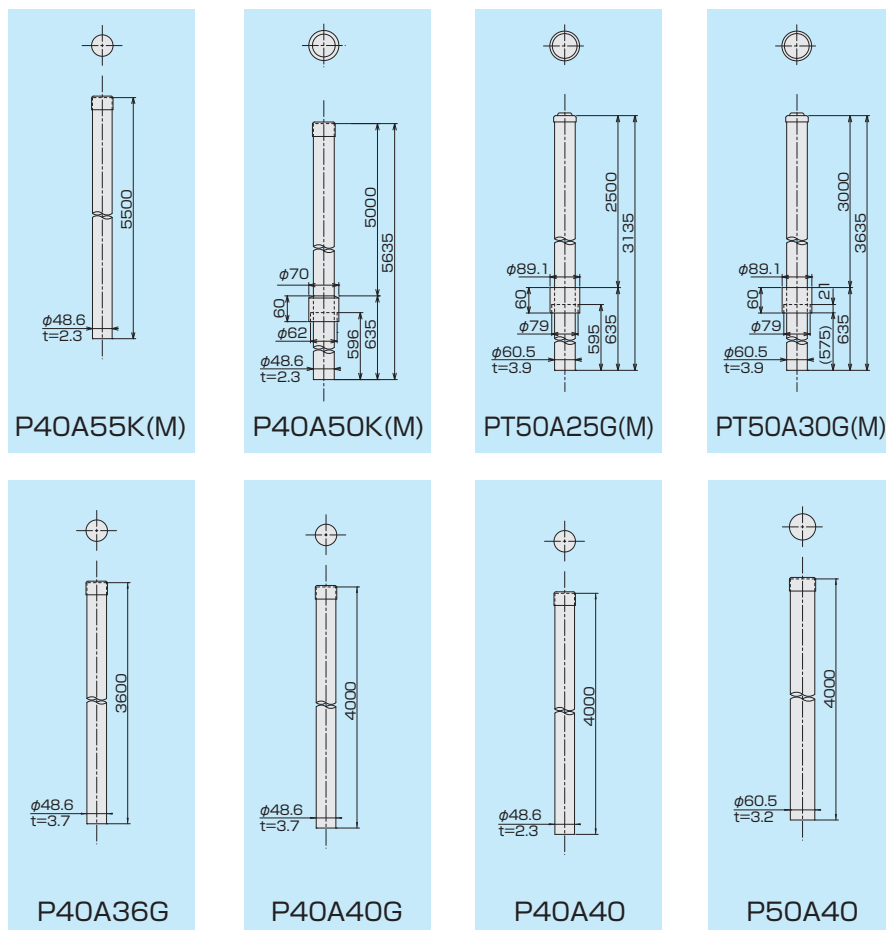

摘要	型名	標準価格(税別)	材質	寸法	備考	質量(kg)	表面処理	商品コード
受	P40A55K(M)	50,400	STK400	(40A) L=5.5m t=2.3mm	側面式マスト	15.1	熔融亜鉛 メッキ	2018885
受	P40A50K(M)	52,500		(40A) L=5.635m t=2.3mm ツバ上5.0m		16.0		2018899
受	PT50A25G(M)	67,000	STPG370	(50A) L=3.135m t=3.9mm ツバ上2.5m	側面式(上部用)マスト	18.0		2180017
受	PT50A30G(M)	68,000		(50A) L=3.635m t=3.9mm ツバ上3.0m		21.0		2180081
受	P40A36G	36,000	STK400	(40A) L=3.6m t=3.7mm	側面式マスト	15.2		2018870
受	P40A40G	40,000		(40A) L=4.0m t=3.7mm		16.9		2018871
受	P40A40	36,800	(40A) L=4.0m t=2.3mm	11.0		2018867		
受	P50A40	52,000	(50A) L=4.0m t=3.2mm	18.7		2018866		

受 : 受注生産品 (数量がまとまらないと生産できない場合があります。最寄りの支店、営業所にお問い合わせください。)

アンテナ取付金具 他

ANTENNA MOUNTING HARDWARE SYSTEM

アンテナマスト

注) 運送費は製品価格に含まれません、別途がかかります。
注) 離島への発送が出来ない場合があります。必要な場合はご確認ください。

(寸法単位: mm)

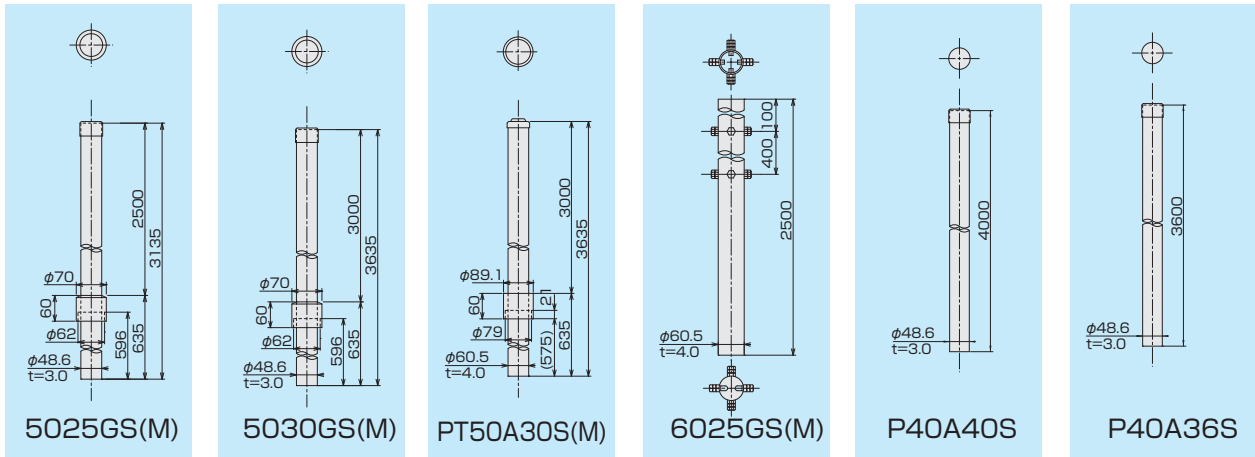

摘要	型名	標準価格(税別)	材質	寸法	備考	質量(kg)	表面処理	商品コード
受	5025GS(M)	179,000	SUS304	(40A) L=3.135m t=3.0mm ツバ上2.5m	側面式(上部用)マスト	13.1	—	2018860
受	5030GS(M)	187,000		(40A) L=3.635m t=3.0mm ツバ上3.0m		15.2		2018861
受	PT50A30S(M)	274,000		(50A) L=3.635m t=4.0mm ツバ上3.0m		21.8		2180082
受	6025GS(M)	143,500		(50A) L=2.5m t=4.0mm 押しボルト付	側面式(下部用)マスト	14.4		2018862
受	P40A40S	222,000		(40A) L=4.0m t=3.0mm		13.6		2018868
受	P40A36S	184,000		(40A) L=3.6m t=3.0mm		13.2		2018869

マスト側面取付金具

注) 運送費は製品価格に含まれません、別途がかかります。

(寸法単位: mm)

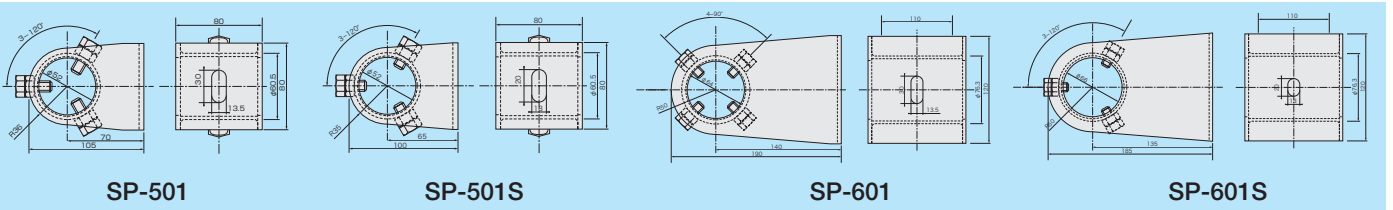

摘要	型名	標準価格(税別)	材質	適合マスト径(mm)	備考	質量(kg)	表面処理	商品コード
	SP-501	5,100	SPHC	(40A) 48.6	中間用	1.1	溶融亜鉛 メッキ	2018809
	SP-502				底用			2018810
	SP-601				中間用			2018811
	SP-602	8,300	SUS304	(50A) 60.5	底用	2.4	—	2018812
受	SP-501S	36,800			中間用	1.2		2018896
受	SP-502S				底用	2018895		
受	SP-601S		中間用	2.8	2018894			
受	SP-602S	47,700	底用	2018893				



中間用 SP-501 中間用 SP-601

マスト側面取付金具

注) 運送費は製品価格に含まれません、別途がかかります。

(寸法単位: mm)

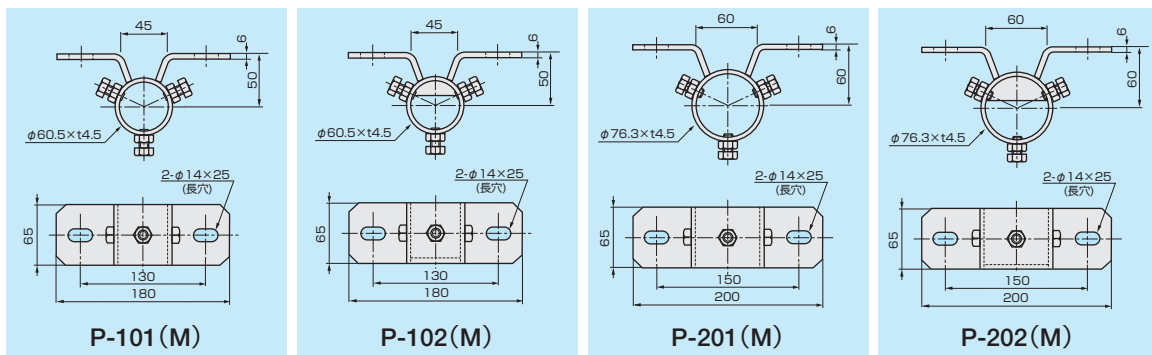

摘要	型名	標準価格(税別)	パイプ材質	適合マスト径(mm)	備考	質量(kg)	表面処理	商品コード
受	P-101(M)	9,400	STK	(40A) 48.6	マスト取付金具(上中用)	1.0	溶融亜鉛メッキ	2181461
受	P-102(M)	9,400			マスト取付金具(下部用)			2181462
受	P-201(M)	10,400		(50A) 60.5	マスト取付金具(上中用)	1.2		2181463
受	P-202(M)	10,400			マスト取付金具(下部用)	1.3		2181464

※仕様書の品名欄の () は、本器に貼ってあるシールの表示。

アンテナ取付金具 他

ANTENNA MOUNTING HARDWARE SYSTEM

アンテナベース

注) 運送費は製品価格に含まれません、別途かかります。
注) 離島への発送が出来ない場合があります。必要な場合はご確認ください。

(寸法単位: mm)

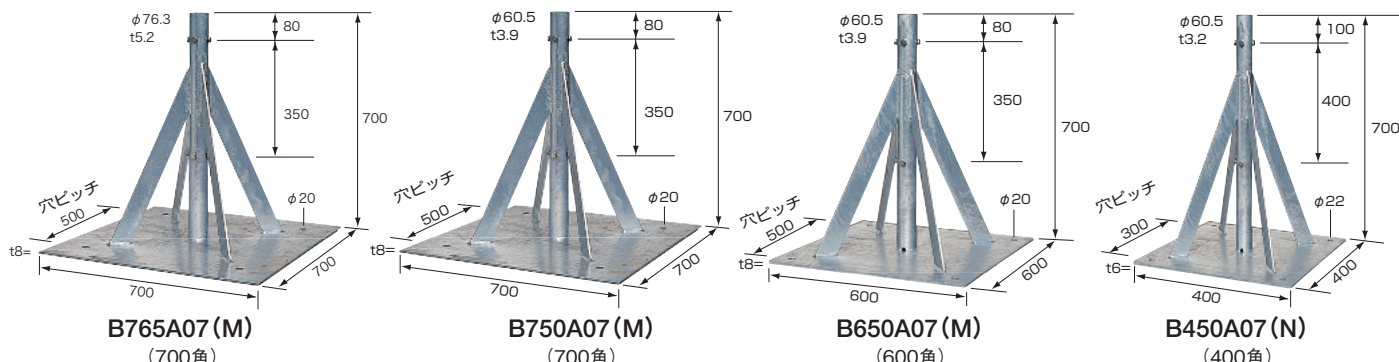

摘要	型名	標準価格(税別)	ベース寸法(mm)	マスト材質	適合マスト径(mm)	質量(kg)	表面処理	商品コード
受	B765A07 (M)	108,000	700(H)×700(W)×700(D)	STPG370	(50A)60.5	45	溶融亜鉛 メッキ	2018764
	B750A07 (M)	89,500	700(H)×700(W)×700(D)		(40A)48.6	42		2018876
	B650A07 (M)	80,500	700(H)×600(W)×600(D)			34		2018875
	B450A07 (N)	65,500	700(H)×400(W)×400(D)			16.0		2181220
	B765A07S (M)	469,000	700(H)×700(W)×700(D)	SUS304	(50A)60.5	40.9	—	2181387
受	B750A07S	415,500	700(H)×700(W)×700(D)		(40A)48.6	42	—	2018883
受	B650A07S	オープン	700(H)×600(W)×600(D)			34	—	2018711
受	B450A07S	363,000	700(H)×400(W)×400(D)			26	—	2018882

自立型

注) 運送費は製品価格に含まれません、別途かかります。

(寸法単位: mm)

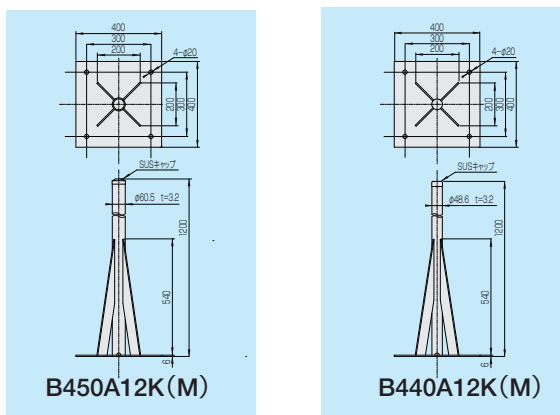

摘要	型名	標準価格(税別)	ベース寸法(mm)	マスト材質	マスト径(mm)	質量(kg)	表面処理	商品コード
受	B450A12K (M)	111,000	1200(H)×400(W)×400(D)	STK400	(50A)60.5	21	溶融亜鉛メッキ	2180016
受	B440A12K (M)	101,000	1200(H)×400(W)×400(D)	STK400	(40A)48.6	19		2180015

700角ベース用

400角ベース用

(寸法単位: mm)

*700角・400角ベース共有

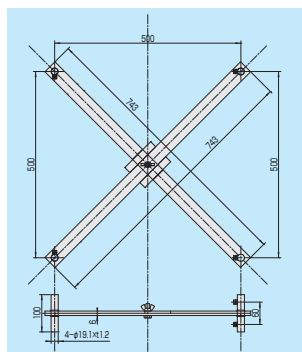

ANKカナグ (M)

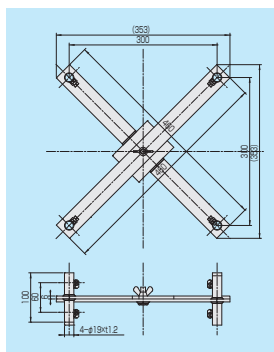

ANKカナグA (M)

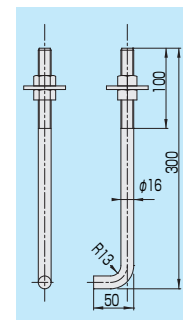

ANKボルト (M)

アンテナベース固定金具

注) 運送費は製品価格に含まれません、別途かかります。

摘要	型名	標準価格(税別)	寸法(mm)	材質	質量(kg)	表面処理	商品コード
受	ANKカナグ (M)	12,300	穴間隔500	SS400	2.9	—	2018762
受	ANKカナグA (M)	21,600	穴間隔300		2.0	—	2180019
受	ANKボルト (M)	3,300	W5/8-φ16-L300		0.64	溶融亜鉛メッキ	2018763

受: 受注生産品 (数量がまとまらないと生産できない場合があります。最寄りの支店、営業所にお問い合わせください。)

システム例
アンテナ
取付金具他
システム機器
Aマラジコ
混合分波器
コンパクター
前増幅器
ブースター
分岐・分配器
屋内用
直列ユニット
アクティブ
レベルセッター
地上デジタル用
ヘッドアンテナ
CATV
屋外用増幅器
電源挿入器
電源供給器
分岐・分配器
屋外用
保安器
ブレーカー
システム機器
電界強度測定器
パワート
素子伝送装置

アンテナ取付金具 他

ANTENNA MOUNTING HARDWARE SYSTEM

アンテナマスト・自立型・側面金具対応表

CS・BSアンテナ用

■ 50A用(φ60.5mm)

適合機種：CS-S603K、CS-S753K、CS-DE757、CS-754S、CS-D755K、60CBSR、75CBSR、BL-CS755、BL-CBS753、CBSH-75R2、CSH-S603K

自立型(マスト付ベース)

型名	備考1	備考2	ベース角寸法(mm)	掲載ページ
B750A10(M)		自立型	1000(H)×700(W)×700(D)	99
B750A10S	●			

注) 備考1の●印のものは、ステンレス製です。

●自立型に対応するアンテナベース固定金具は
B750A10(M)とB750A10Sには、ANKカナグ(M)
それぞれANKボルト(M)が4本必要です。(別売)

掲載ページ P97

アンテナマスト+側面取付金具の組合せ

型名	備考1	備考3	マスト長	掲載ページ
P-2550G(M)		側面式マスト	約2.5m	99
P-2550G		側面式マスト		
P50A25S(M)	●	側面式マスト		

+

型名	備考1	備考2	掲載ページ
BSP-601		マスト側面(中間用)取付金具	99
BSP-602		マスト側面(下部用)取付金具	
BSP-601S(M)	●	マスト側面(中間用)取付金具	
BSP-602S(M)	●	マスト側面(下部用)取付金具	

■ 80A用(φ89.1mm)

適合機種：CS-904S、CS-S903K、CS-D904K、CS-DE905、CS-904S、CBS-90R3、BL-CS905、BL-CBS905、CSH-S753K

自立型(マスト付ベース)

型名	備考1	備考2	ベース角寸法(mm)	掲載ページ
B780A12K(M)		自立型	1200(H)×700(W)×700(D)	100
B780A12KS	●			

注) 備考1の●印のものは、ステンレス製です。

●自立型に対応するアンテナベース固定金具は
B780A12K(M)とB780A12KSには、ANKカナグ(M)
それぞれANKボルト(M)が4本必要です。(別売)

掲載ページ P97

アンテナマスト+側面取付金具の組合せ

型名	備考1	備考3	マスト長	掲載ページ
P-2880K		側面式マスト	約2.8m	100
P80A28S(M)	●	側面式マスト		

+

型名	備考1	備考2	掲載ページ
BSP-901		マスト側面(中間用)取付金具	100
BSP-902		マスト側面(下部用)取付金具	
BSP-901S(M)	●	マスト側面(中間用)取付金具	
BSP-902S(M)	●	マスト側面(下部用)取付金具	

■ 100A用(φ114.3mm)

適合機種：CS-S751KK、CBS-75KK2、CS-S902KK、CBS-90KK3、CS-S120K、CBS-120R2、CBSH-120R2(B7100A14K(M)を使用時)、CSH-S120K(B7100A14K(M)を使用時)

自立型(マスト付ベース)

型名	備考1	備考2	ベース角寸法(mm)	掲載ページ
B7100A11K(M)		自立型	1100(H)×700(W)×700(D)	101
B7100A14K(M)			1400(H)×700(W)×700(D)	

注) 備考1の●印のものは、ステンレス製です。

●自立型に対応するアンテナベース固定金具は
B7100A11K(M)とB7100A14K(M)には、ANKカナグ(M)
それぞれANKボルト(M)が4本必要です。(別売)

掲載ページ P97

アンテナマスト+側面取付金具の組合せ

型名	備考1	備考2	マスト長	掲載ページ
P100A25K(M)		側面式マスト	約2.5m	101
P100A25S	●	側面式マスト		

+

型名	備考1	備考2	掲載ページ
BSP-1141		マスト側面(中間用)取付金具	101
BSP-1142		マスト側面(下部用)取付金具	
BSP-1141S(M)	●	マスト側面(中間用)取付金具	
BSP-1142S(M)	●	マスト側面(下部用)取付金具	

■ 125A用(φ139.8mm)

適合機種：CS-S120KK、CBS-120KK2

アンテナマスト+側面取付金具の組合せ

型名	備考1	備考2	マスト長	掲載ページ
ストレートマスト13925K		側面式マスト	約2.5m	101
ストレートマスト13930K		側面式マスト	約3m	

+

型名	備考1	備考2	掲載ページ
I-1391		マスト側面(中間用)取付金具	101
I-1392		マスト側面(下部用)取付金具	

■ 受信アンテナ取付参考図

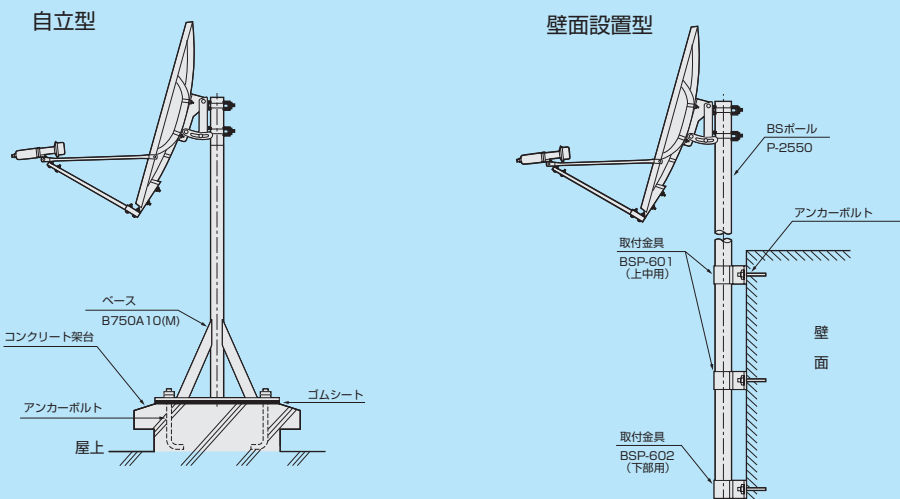

アンテナ取付金具 他

ANTENNA MOUNTING HARDWARE SYSTEM

CS・BSアンテナ取付金具

注) 運送費は製品価格に含まれません、別途かかります。
注) 離島への発送が出来ない場合があります。必要な場合はご確認ください。

■ 60~75cm型用

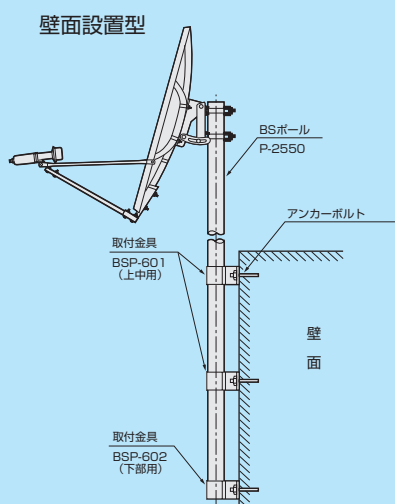
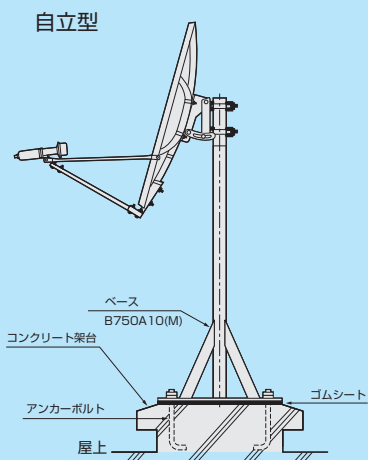

【適合機種】適合径 φ60.5 (50A)

- CS-S603K
- CS-S753K
- CS-DE757
- CS-754S
- CS-D755K
- 60CBSR
- 75CBSR
- BL-CS755
- BL-CBS753
- CBSH-75R2
- CSH-S603K

■ 詳細図

寸法単位 (mm)

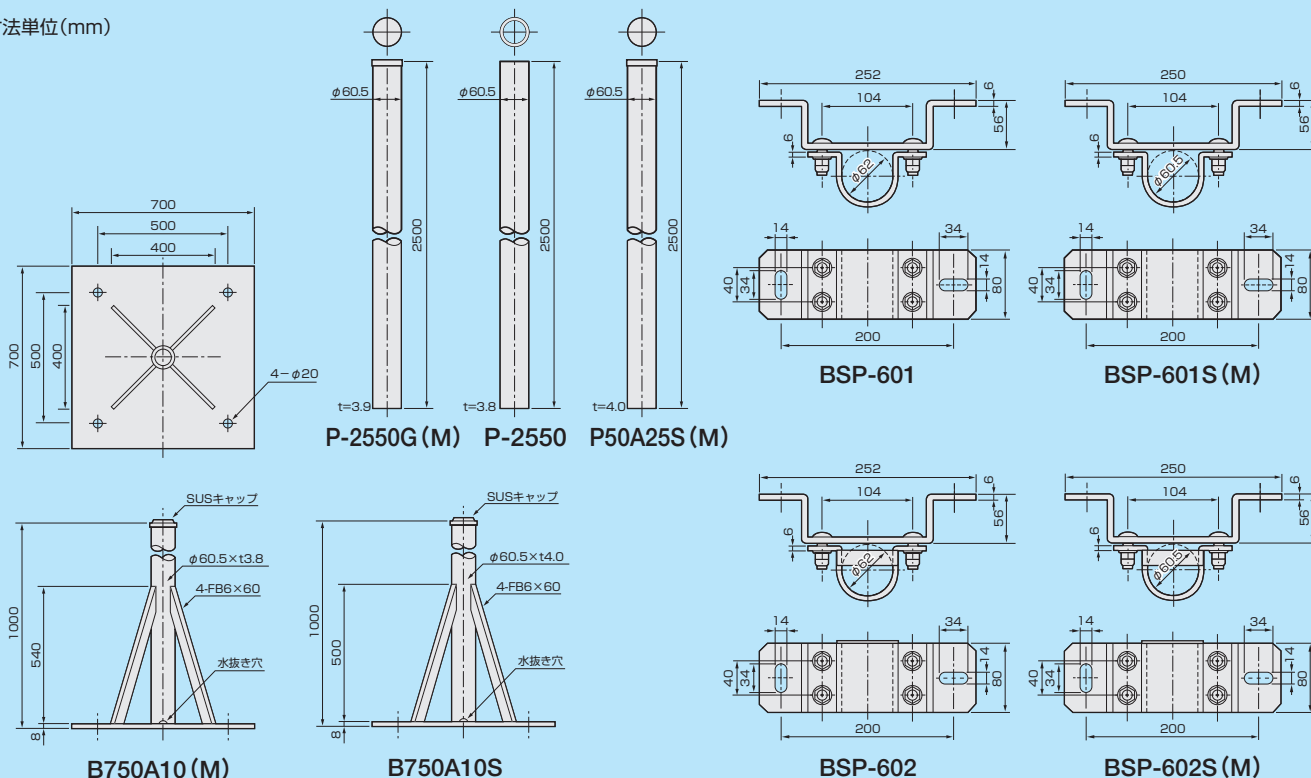

■ 自立型

摘要	型名	標準価格(税別)	ベース寸法(mm)	マスト材質	マスト径(mm)	質量(kg)	表面処理	商品コード
	B750A10(M)	84,500	1000(H)×700(W)×700(D)	STK400	(50A) 60.5	44	溶融亜鉛メッキ	2018878
受	B750A10S	432,000		SUS304		43	—	2018880

■ アンテナマスト

摘要	型名	標準価格(税別)	寸法(mm)	材質	マスト径(mm)	質量(kg)	表面処理	商品コード
受	P-2550G(M)	38,000	L=2500 t=3.9	STPG	(50A) 60.5	14.0	溶融亜鉛メッキ	2018863
	P-2550	36,800	L=2500 t=3.8	SGP		13.5	溶融亜鉛メッキ	2018773
受	P50A25S(M)	166,000	L=2500 t=4.0	SUS304		14.1	—	2018865

■ マスト側面取付金具

摘要	型名	標準価格(税別)	材質	適合マスト径(mm)	備考	質量(kg)	表面処理	商品コード
	BSP-601	16,000	SPCC	(50A) 60.5	マスト取付金具(上中用)	2.2	溶融亜鉛メッキ	2018813
	BSP-602	16,000			マスト取付金具(下部用)	2.3		2018814
受	BSP-601S(M)	86,000	SUS304		マスト取付金具(上中用)	2.2	—	2018890
受	BSP-602S(M)	92,000			マスト取付金具(下部用)	2.2	2018889	

受: 受注生産品 (数量がまとまらないと生産できない場合があります。最寄りの支店、営業所にお問い合わせください。)

システム例
アンテナ
アンテナ
A Mラジオ
システム機器
混合分波器・
コンパクター
前置増幅器
ブースター
屋内用
分配・分配器
直列ユニット
アクティブ
レベルセッター
地デジ用
ヘッドアンテナ
CATV
屋外用増幅器・
電源挿入器
電源供給器
屋外用
分配・分配器
保安器・
ブレーカー
システム機器
光伝送
電圧強度測定器
フレッダー・
貧
素材伝送装置

アンテナ取付金具 他

ANTENNA MOUNTING HARDWARE SYSTEM

CS・BSアンテナ取付金具

注) 運送費は製品価格に含まれません、別途かかります。
注) 離島への発送が出来ない場合があります。必要な場合はご確認ください。

90cm型用

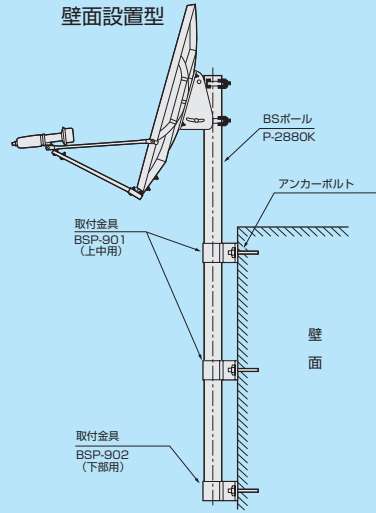
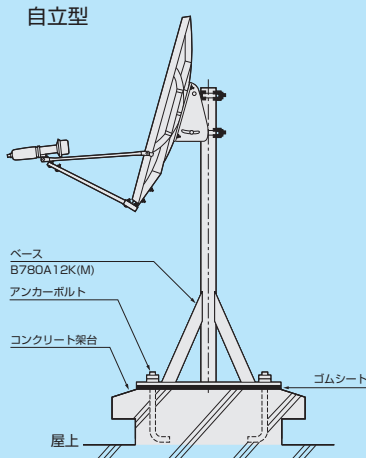

【適合機種】適合径 φ89.1 (80A)
CS-904S
CS-S903K
CS-D904K
CS-DE905
CS-904S
CBS-90R3
BL-CS905
BL-CBS905
CSH-S753K

詳細図

寸法単位(mm)

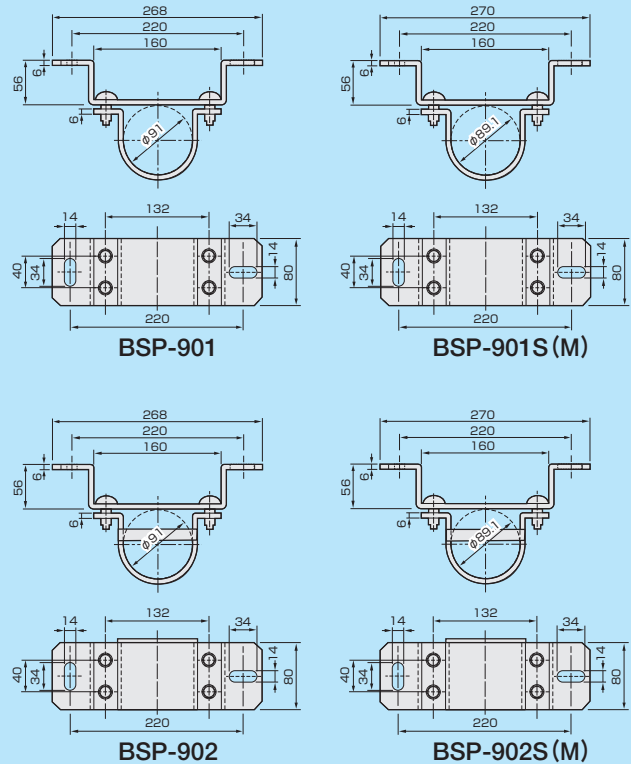
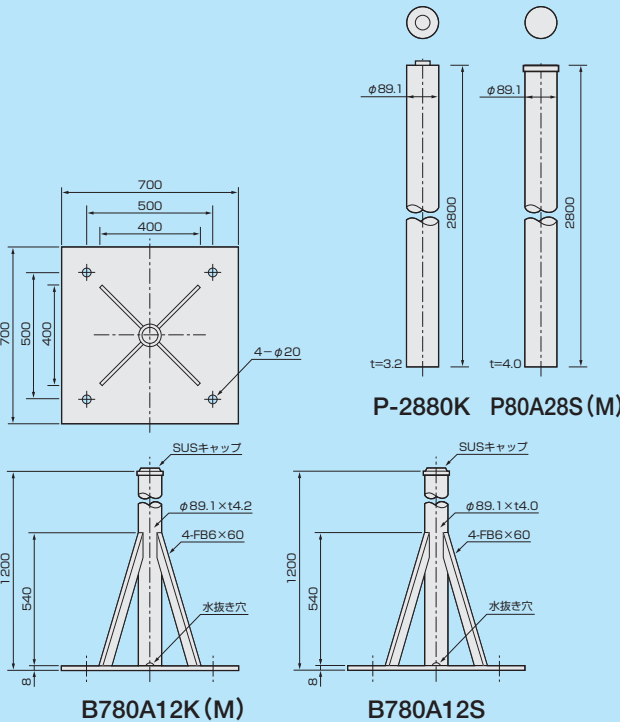

自立型

摘要	型名	標準価格(税別)	ベース寸法(mm)	マスト材質	マスト径(mm)	質量(kg)	表面処理	商品コード
受	B780A12K (M)	111,500	1200 (H) × 700 (W) × 700 (D)	STK400	(80A) 89.1	48	溶融亜鉛メッキ	2180020
受	B780A12S	492,000	1200 (H) × 700 (W) × 700 (D)	SUS304		49	—	2018881

アンテナマスト

摘要	型名	標準価格(税別)	寸法(mm)	材質	マスト径(mm)	質量(kg)	表面処理	商品コード
	P-2880K	41,500	L=2800mm t=3.2	STK400	(80A) 89.1	19	溶融亜鉛メッキ	2018774
受	P80A28S (M)	343,000	L=2800mm t=4.0	SUS304		23.8	—	2018864

マスト側面取付金具

摘要	型名	標準価格(税別)	材質	適合マスト径(mm)	備考	質量(kg)	表面処理	商品コード
	BSP-901	18,500	SPCC	(80A) 89.1	マスト取付金具(上中用)	2.6	溶融亜鉛メッキ	2018815
	BSP-902	18,500			マスト取付金具(下部用)	2.7		2018816
受	BSP-901S (M)	101,000	SUS304		マスト取付金具(上中用)	2.5	—	2018892
受	BSP-902S (M)	105,000			マスト取付金具(下部用)	2.6	2018891	

システム例
アンテナ
取付金具他
A Mラジオ
システム機器
混合分波器
コンバーター
前置増幅器
ブースター
屋内用
分配分配器
直列ユニット
アクティブ
レベルセラー
ハットアンテナ
CATV
屋外用増幅器
電源供給器
電源挿入器
屋外用
分配分配器
ブレーカー
システム機器
光伝送
電界強度測定器
ケーブル金具
素材伝送機器

アンテナ取付金具 他

ANTENNA MOUNTING HARDWARE SYSTEM

CS・BSアンテナ取付金具

注) 運送費は製品価格に含まれません、別途がかかります。
注) 離島への発送が出来ない場合があります。必要な場合はご確認ください。

120cm型用

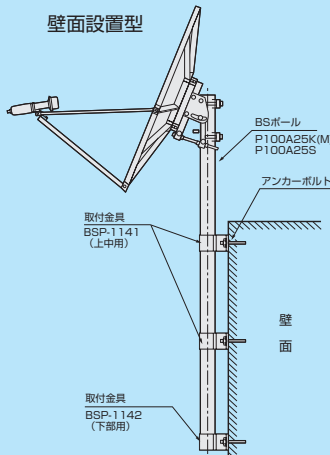
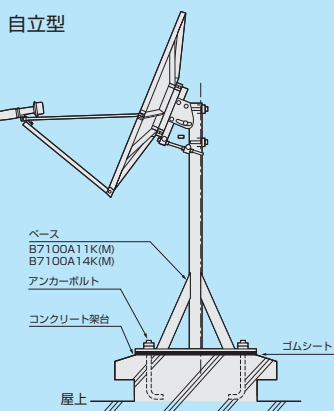

- 【適合機種】適合径 φ114.3(100A)
CS-S751KK CBSH-S120K※
CBS-75KK2
CS-S902KK
CBS-90KK3
CS-S120K
CBS-120R2
CBSH-120R2※
【適合機種】適合径 φ139.8(125A)
CS-S120KK
CBS-120KK2

詳細図

※B7100A14K(M)を使用時

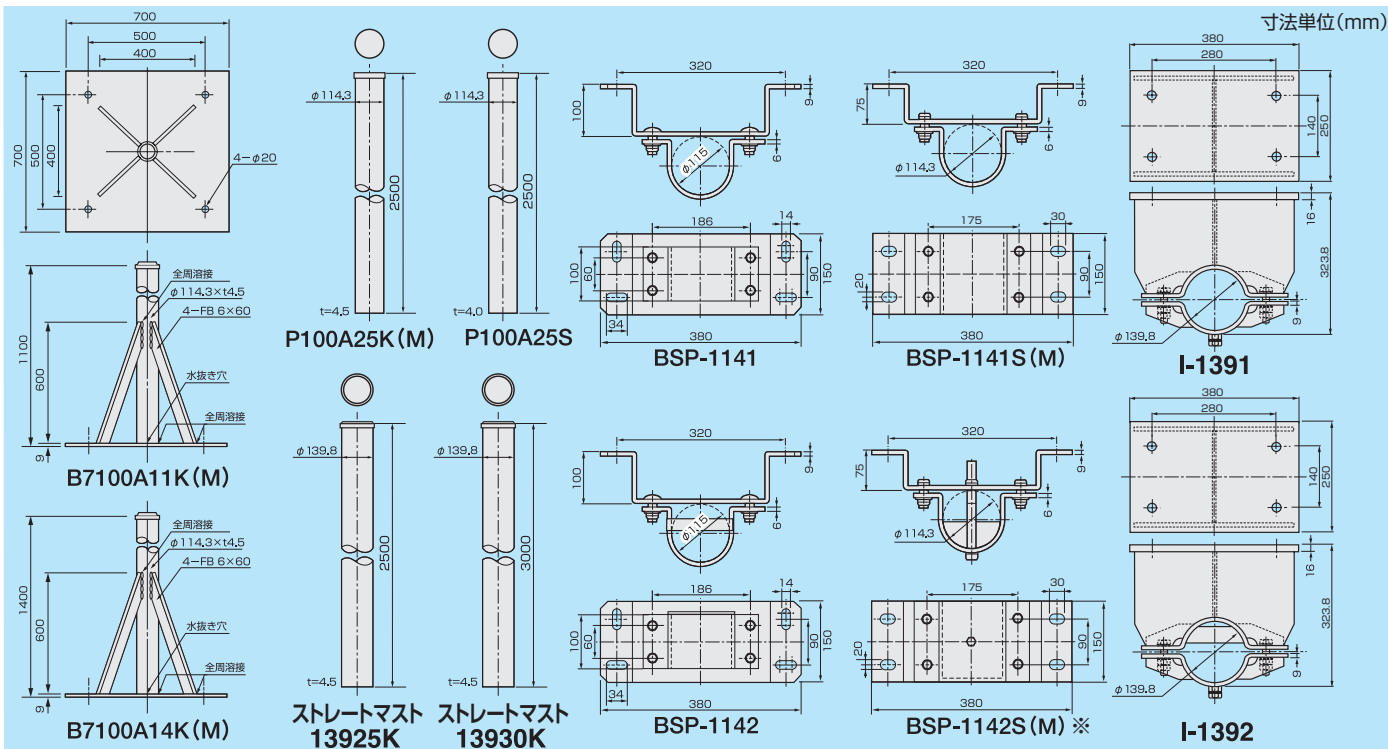

※本取付金具には回転止め通しボルトが付属されております。不要な場合は、取外してご使用ください。

自立型

摘要	型名	標準価格(税別)	ベース寸法(mm)	マスト材質	マスト径(mm)	質量(kg)	表面処理	商品コード
受	B7100A11K(M)	171,000	1100(H)×700(W)×700(D)	STK400	(100A)114.3	56	溶融亜鉛メッキ	2180021
受	B7100A14K(M)	199,000	1400(H)×700(W)×700(D)	STK400		59		2180022

アンテナマスト

摘要	型名	標準価格(税別)	寸法(mm)	材質	マスト径(mm)	質量(kg)	表面処理	商品コード
受	P100A25K(M)	90,400	L=2500 t=4.5	STK400	(100A)114.3	32	溶融亜鉛メッキ	2180023
受	P100A25S	336,000	L=2500 t=4.0	SUS304		27.5		2018712
受	ストレートマスト13925K	オープン	L=2500 t=4.5	STK400	(125A)139.8	38	溶融亜鉛メッキ	購入品
受	ストレートマスト13930K	オープン	L=3000 t=4.5	STK400	(125A)139.8	45	溶融亜鉛メッキ	購入品

注) 購入品: WBS手配

マスト側面取付金具

摘要	型名	標準価格(税別)	材質	適合マスト径(mm)	備考	質量(kg)	表面処理	商品コード
受	BSP-1141	25,600	SPCC	(100A)114.3	マスト取付金具(上中用)	7.3	溶融亜鉛メッキ	2018817
受	BSP-1142	25,600			マスト取付金具(下部用)	7.5		2018818
受	BSP-1141S(M)	196,000	SUS304	(100A)114.3	マスト取付金具(上中用)	7.2	-	2018736
受	BSP-1142S(M)	196,000			マスト取付金具(下部用)	7.2		2018735
受	I-1391	オープン	SS400	(125A)139.8	マスト取付金具(上中用)	45	溶融亜鉛メッキ	購入品
受	I-1392	オープン	SS400	(125A)139.8	マスト取付金具(下部用)	45	溶融亜鉛メッキ	購入品

注) 購入品: WBS手配

受: 受注生産品(数量がまとまらなると生産できない場合があります。最寄りの支店、営業所にお問い合わせください。)

システム例

アンテナ

アンテナ

システム機器

混合分波器・コシパタ

前置増幅器

ブースター

分岐分配器

屋内用直列ユニット

レベルセッター

地上デジタル用ヘッドアンテナ

CATV

屋外用増幅器・パワードアンプ

電源供給器・電源挿入器

屋外用分岐分配器

保安器・ブレーカー

システム機器

電界強度測定器

パーツ・資材

自注送用装置